

metabo®

PROFESSIONAL POWER TOOL SOLUTIONS

W 9-100
W 9-115
W 9-125
W 9-115 Quick
W 9-125 Quick
W 900-125

W 11-125 Quick
WP 11-115 Quick
WP 11-125 Quick

WEV 11-125 Quick

W 13-125 Quick
W 13-150 Quick
WP 13-125 Quick
WP 13-150 Quick

T 13-125 CED

WE 15-125 Quick
WEV 15-125 Quick
WEV 15-125 Quick HT

WE 17-125 Quick
WE 17-150 Quick
WE 17-125 Quick RT
WE 17-150 Quick RT

WEP 17-125 Quick
WEP 17-150 Quick



WEV 17-150 Quick
WEV 17-125 Quick Inox
WEV 17-125 Quick
WEV 17-125 Quick RT
WEV 17-125 Quick Inox RT

WE 19-180 Quick RT
WE 19-125 Q M-Brush



WEV 19-125 Q M-Brush

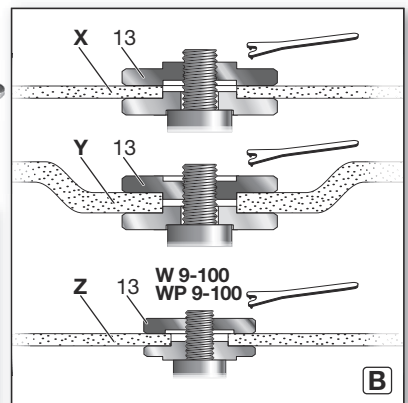
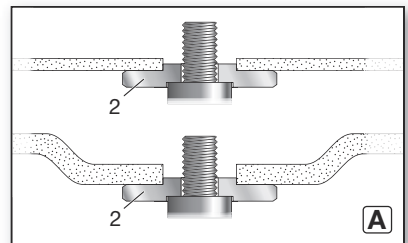
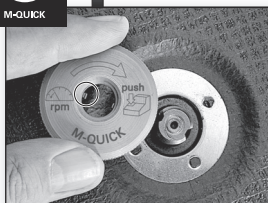
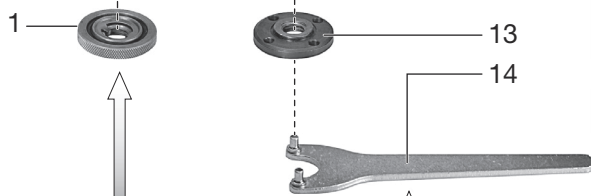
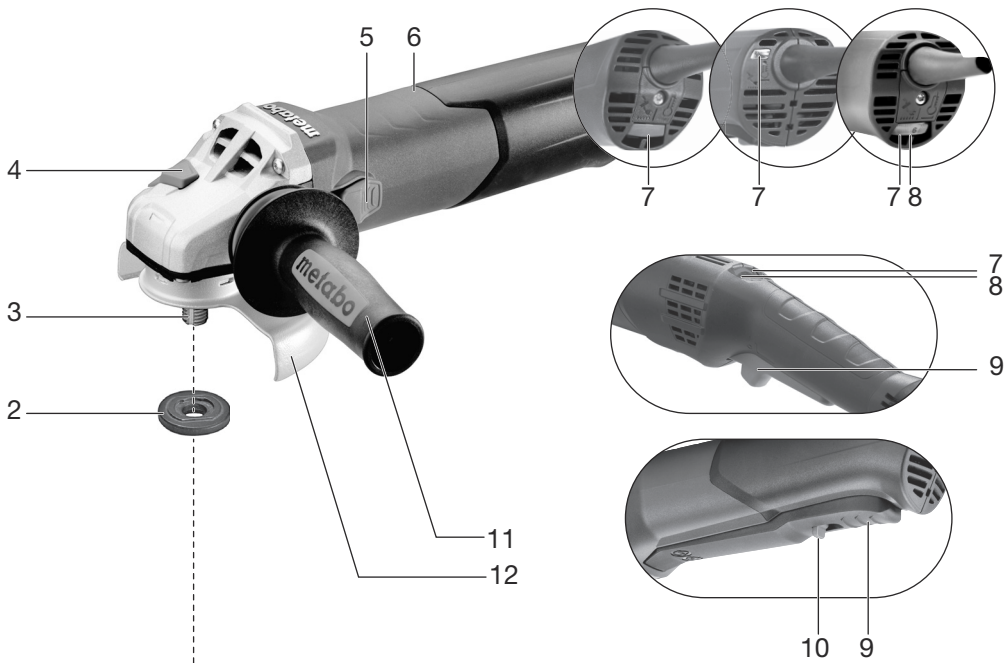

tr Orijinal işletme talimatı 8

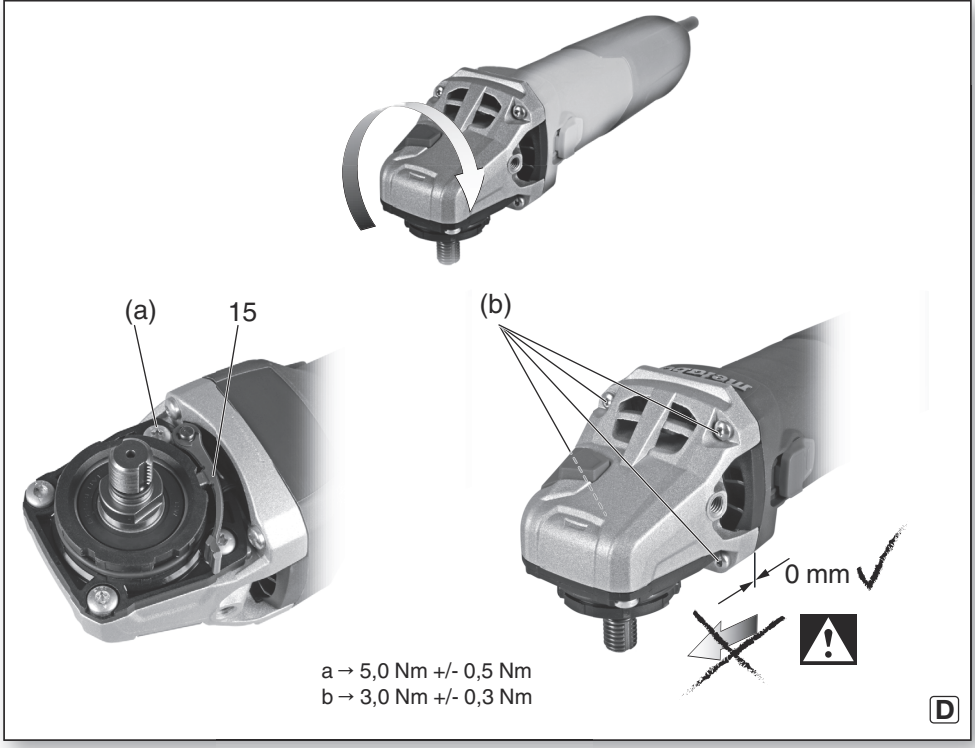
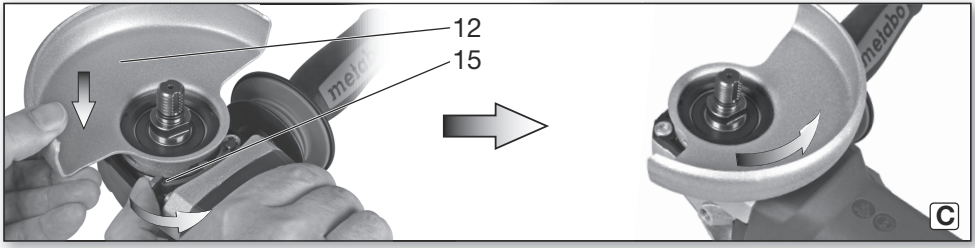

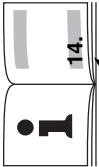

	WEV 17-125 Quick Inox *1) 00517..				✓	VTC	125 (5)	$10; 7; 1; 7; 1$ $(\frac{3}{8}; \frac{9}{32}; \frac{5}{16}; \frac{1}{32})$
	WEV 17-125 Quick *1) 00516..				✓	VTC	125 (5)	
WEV 17-125 Quick RT *1) 01089..				✓	TC	125 (5)	$10; 7; 1; 7; 1$ $(\frac{3}{8}; \frac{9}{32}; \frac{5}{16}; \frac{1}{32})$	
WEV 17-125 Quick Inox RT *1) 01092..				✓	TC	125 (5)		
WE 19-180 Quich RT *1) 01088..				✓	TC	180 (7)	$10; 7; 1; 7; 1$ $(\frac{3}{8}; \frac{9}{32}; \frac{5}{16}; \frac{1}{32})$	
WE 19-125 Q M-Brush *1) 13105..				✓	TC	125 (5)		
WEV 19-125 Q M-Brush *1) 13108..				✓	VTC	125 (5)	$10; 7; 1; 7; 1$ $(\frac{3}{8}; \frac{9}{32}; \frac{5}{16}; \frac{1}{32})$	
M 14 / 20 (²⁵ / ₃₂)								
	M / I	- / mm (in)						
	n	min ⁻¹ (rpm)	8000	11000	7600	8200	11000	11000
n_v	min ⁻¹ (rpm)	2000- 8000	2800	2800	2800	-	2800- 11000	2800- 11000
P₁	W	1700	1700	1750	1750	1900	1900	1900
P₂	W	1040	1040	1070	1070	1240	1220	1220
m	kg (lbs)	2,5 (5.5)	2,5 (5.5)	2,5 (5.5)	2,5 (5.5)	2,7 (6.0)	2,5 (5.5)	2,5 (5.5)
a_{h,sg}/K_{h,sg}	m/s ²	4,7/1,5	6,0/1,5	6,8/1,5	5,0/1,5	7,7/1,5	6,0/1,5	6,0/1,5
a_{h,ds}/K_{h,ds}	m/s ²	2,5/1,5	3,6/1,5	3,0/1,5	4,0/1,5	2,8/1,5	3,6/1,5	3,6/1,5
a_{h,p}/K_{h,p}	m/s ²	<2,5/1,5	-	-	<2,5 / 1,5	-	-	-
L_{pa}/K_{pa}	dB(A)	93/3	93/3	92 / 3	94 / 3	94/3	93/3	93/3
L_{wa}/K_{wa}	dB(A)	104/3	104/3	103/3	105/3	105/3	104/3	104/3

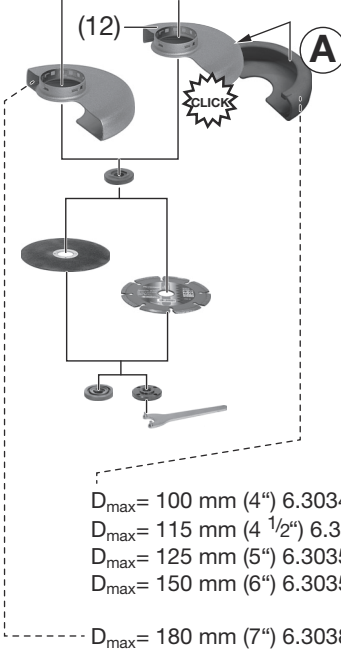
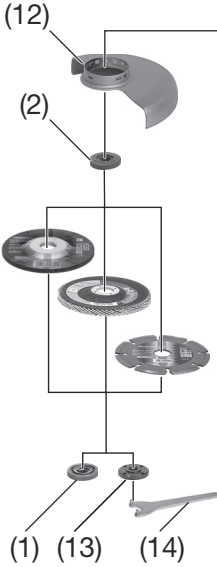

- $D_{max} = 100 \text{ mm (4")}$ 6.30346
- $D_{max} = 115 \text{ mm (4 1/2")}$ 6.30351
- $D_{max} = 125 \text{ mm (5")}$ 6.30352
- $D_{max} = 150 \text{ mm (6")}$ 6.30353
- $D_{max} = 180 \text{ mm (7")}$ 6.30383



CED 125: 6.26730
CED 125 Plus: 6.26731



GED 125: 6.26732

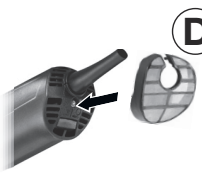

- D** 6.30441 (WP.13 - WP.19)
- 6.30792 (WPB 13-1 - WEP.17-1) Δ $\text{D}\varnothing$
- 6.30719 (W... RT)
- 6.30835 (W.. 9-1 - W.. 11-1...) Δ \varnothing
- 6.30709 (W.. 13-1/T 13-125 - WE.. 17-1) Δ \varnothing



6.27362

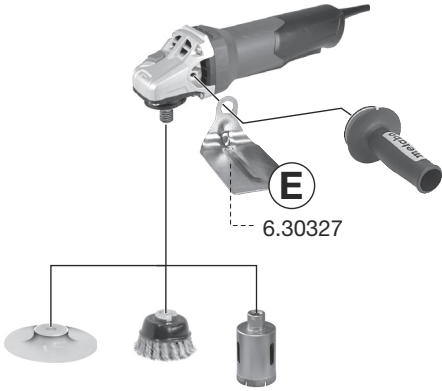

E 6.30327

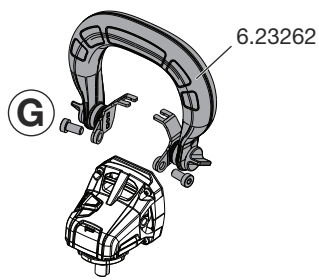

6.23262

Orijinal işletme talimatı

1. Uygunluk beyanı

Tüm sorumluluğu üstlenerek açıklamamız: Tip ve seri numarası ile tanımlı bu açılı taşlamalar *1), tüm ilgili yönetmelik kararlarının *2) ve normların *3) tüm şartlarına uygundur. Teknik belgeler için *4) - bkz. sayfa 4.

2. Usulüne uygun kullanım

Açılı taşlamalar, orijinal Metabo aksesuarları ile birlikte zımparalama, zımpara kağıdı ile zımparalama, tel fırça ile çalışma ve metal, beton, taş ve benzeri malzemeyi su kullanmadan zımparalı kesme için uygundur.

WEV 15-125 Quick HT, WEV 17-125 Quick Inox, WEV 17-125 Quick Inox RT hafif cilalama işleri için de uygundur. İddialı cilalama işleri için sürekli kullanımda açılı cilalayıcılarımızı tavsiye ediyoruz.

WEV.. tanımlı makineler, devir sayısı ayarı yapılmasını sağlayan ayar düğmesi nedeniyle tel fırçalarla çalışmak için son derece uygundur.

Usulüne uygun olmayan kullanımdan dolayı meydana gelen hasarlar kullanıcının sorumluluğundadır.

Genel tanınmış kaza önleme kuralları ve birlikte teslim edilen güvenlik uyarıları dikkate alınmalıdır.

3. Genel güvenlik uyarıları



Kendi güvenliğinizi ve elektrikli aletinizin güvenliği için bu sembol ile işaretlenmiş metin yerlerini dikkate alınız!



UYARI – Yaralanma riskini azaltmak için kullanım kılavuzunu okuyunuz.



UYARI Tüm güvenlik uyarılarını ve talimatları okuyunuz. *Güvenlik uyarılarına ve talimatlara uymama durumunda elektrik çarpması, yangın ve/veya ağır yaralanmalar meydana gelebilir.*

Tüm güvenlik uyarılarını ve talimatları saklayınız.

Elektrikli aletinizi sadece bu dokümanlar ile birlikte başka birine teslim ediniz.

4. Özel güvenlik uyarıları

4.1 Zımparalama, zımpara kağıdı ile zımparalama, tel fırça ile çalışma ve zımparalı kesme hakkında ortak güvenlik uyarıları:

Kullanım

a) **Bu elektrikli alet; zımparalayıcı, zımpara kağıdı ile zımparalayıcı, tel fırça ve zımparalı kesme makinesi olarak kullanılır. Bu cihaz ile edindiğiniz tüm güvenlik bilgileri, şekiller ve verilere dikkat edin.** Aşağıdaki bilgilere dikkat

edilmediğinde elektrik çarpması, yangın ve/veya ağır yaralanmalar meydana gelebilir. WEV 15-125 Quick HT, WEV 17-125 Quick Inox, WEV 17-125 Quick Inox RT ayrıca cilalamak için kullanılır.

b) **Bu elektrikli alet cilalamak için uygun değildir.** Bu elektrikli alet için öngörülmemen kullanımlar, tehlikeli durumlara ve yaralanmalara sebep olabilir. (WEV 15-125 Quick HT, WEV 17-125 Quick Inox, WEV 17-125 Quick Inox RT için geçerli değildir.)

c) **Üretici tarafından özellikle bu elektrikli alet için öngörülmemen ve tavsiye edilmeyen aksesuar kullanmayın.** Aksesuarı yalnızca elektrikli alete sabitleyebilmeniz, güvenli bir kullanımı garantilemez.

d) **Ek aletin izin verilen devir sayısı, en az elektrikli alette verilen azami devir sayısı kadar olmalıdır.** İzin verilenden daha yüksek devir sayısına sahip olan aksesuar kırılabilir ve uçabilir.

e) **Ek aletin dış yarıçapı ve kalınlığı, elektrikli aletin ölçü bilgilerine uymalıdır.** Yanlış ölçülen ek aletler yeterince korunamaz veya kontrol edilemez.

f) **Dişli sete sahip ek aletler, zımparalayıcı miline tamamiyle uymalıdır. Flaş monte edilmiş olan eklenen aletlerde, eklenen aletin delik yarıçapı ile flaşın giriş yarıçapı birbirine uymalıdır.** Elektrikli alete tam sabitlenmeyen eklenen aletler; dengesiz döner, çok güçlü titre ve kontrol kaybına sebep olabilir.

g) **Arızalı ek alet kullanmayın. Her kullanım öncesi; zımpara diskini ayrılmaya ve aşınmaya karşı, zımpara tablasını aşınma veya güçlü yıpranmaya karşı, tel fırçaları ayırık veya kırılmış tellere karşı vb. ek aletleri kontrol edin. Elektrikli alet veya ek alet yere düşerse, hasar görüp görmediğini kontrol edin veya hasar görmemiş ek alet kullanın. Ek aleti kontrol edip taktığınızda, ek aletin dönen yüzeyinden siz ve diğer kişiler dahil uzak durun ve cihazı bir dakika azami devir sayısında döndürün.** Hasarlı ek aletler çoğunlukla bu test süresi içinde kırılır.

h) **Kişisel koruyucu donanım giyin. Kullanıma göre tam yüz koruyucu, göz koruyucu veya koruyucu gözlük kullanın. Duruma göre küçük zımpara ve malzeme partiküllerini uzak tutmak için toz maskesi, kulaklık, koruyucu eldiven veya özel önlük giyin.** Gözler, çeşitli kullanımlarda oluşan ve uçan yabancı madde partiküllerinden korunmalıdır. Toz veya solunum maskesi, kullanım sırasında oluşan tozu filtrelemelidir. Uzun süre yüksek sese maruz kalırsanız, duyma kaybı yaşayabilirsiniz.

i) **Diğer kişilerin çalışma alanına güvenli bir mesafede kalmasına dikkat edin. Çalışma alanına giren her kişi kişisel korunma donanımı kullanmalıdır.** İşlenen parçadan kopan parçalar veya kırılan ek aletler uçabilir ve doğrudan çalışma alanının dışında da yaralanmalara sebep olabilir.

j) **Ek aletin gizlenmiş elektrik hattına veya kendi elektrik kablosuna gelebileceği çalışmalarda,**

elektrikli aleti yalnızca izole edilmiş tutma yerlerinden tutun. Akımlı bir hat ile temas durumunda metal cihaz parçaları gerilimli duruma gelebilir ve elektrik çarpmasına neden olabilir.

k) Elektrik kablosunu dönen ek aletlerden uzak tutun. Cihaz kontrolünü kaybederseniz, elektrik kablosu çıkabilir veya sarabilir ve eliniz veya ayaklarınız dönen ek alet ile temas edebilir.

l) Ek alet tamamıyla durmadan elektrikli aleti asla bırakmayın. Elektrikli aletin kontrolünü kaybetmeniz durumunda, dönen ek alet zeminle temas edebilir.

m) Elektrikli aleti taşırken çalıştırmayın. Kıyafetiniz tesadüfen dönen ek alete kapılabilir ve ek alet vücudunuzu delebilir.

n) Elektrikli aletinizin havalandırma oluklarını düzenli olarak temizleyin. Motor fanı haznedeki toz biriktirir ve fazlaca metal tozu biriktiğinde elektriksel tehlikeler meydana gelebilir.

o) Elektrikli aleti yanıcı malzemelerin yanında kullanmayın. Ateşleme sonucu bu malzemeler yanabilir.

p) Sıvı soğutucu gerektiren ek alet kullanmayın. Su veya diğer sıvı soğutucu kullanımı elektrik çarpmasına sebep olabilir.

4.2 Tepme ve ilgili güvenlik bilgileri

Tepme; zımpara diski, zımpara tablası, tel fırça gibi bir ek aletin takılması veya engellenmesi durumunda bir anda oluşan tepkidir. Takılma veya engelleme, dönen ek aletin bir anda durmasına sebep olur. Bunun sonucu kontrolsüz bir elektrikli alet, engellenen kısımda ek aletin dönüş yönüne ters yönde hızlanır.

Örn. işlenen parçada bir zımpara diski takıldığında veya engellendiğinde, zımpara diskinin işlenen parçaya giren kenar kapılabilir ve bunun sonucu zımpara diski kırılabilir veya bir tepmeye sebep olabilir. Zımpara diski sonrasında engellenen alanda, diskin dönüş yönüne göre çalıştıran kişiye veya ondan uzağa doğru hareket eder. Bu esnada zımpara diskinin kırılması da mümkündür.

Tepmenin sebebi elektrikli aletin yanlış veya hatalı kullanımudur. Aşağıda belirtilen emniyet tedbirleri alındığında tepme önenebilir.

a) Elektrikli aleti sağlam tutun ve vücudunuz ile kolunuzu, tepme kuvvetine karşı dayanabilecek pozisyona getirin. Mevcut olması durumunda, yüksek devirle çalışırken tepme kuvveti veya tepki momentumuna karşı en iyi kontrolü sağlayabilmek için daima ek tutma yeri kullanın. Çalıştıran kişi uygun emniyet tedbirlerini alarak tepme ve tepkime kuvvetlerini kontrol edebilir.

b) Elinizi hiçbir zaman dönen bir ek alete yaklaşmayın. Ek alet tepme sırasında elinizin üzerinden geçebilir.

c) Vücudunuzu, elektrikli aletin bir tepme durumunda hareket edeceği bölgeden uzak tutun. Tepme, elektrikli aleti zımpara diskinin engellendiği alanda hareket yönüne ters yönde hareket ettirir.

d) Köşe, sivri kenar vb. alanlarda özellikle dikkatli çalışın. Ek aletlerin işlenen parçadan sekmesini ve takılı kalmasını önleyin. Dönen ek alet; köşelerde, sivri kenarlarda veya sektirdiği durumda takılmaya meyillidir. Bu durum kontrol kaybına veya tepmeye neden olur.

e) Zincirli veya dişli testere demiri kullanmayın. Bu tür ek aletler çoğunlukla tepmeye veya elektrikli alet kontrolünü kaybetmeye sebep olur.

4.3 Zımparalama ve zımparalı kesme hakkında özel güvenlik bilgileri:

a) Sadece sizin elektrikli aletiniz için izin verilen zımpara gövdesi ve bu zımpara gövdesi için öngörülen koruyucu kapak kullanın. Bu elektrikli alet için öngörülmeyen zımpara parçaları, yeterince korunamaz ve güvensizdir.

b) Bükülmüş zımpara diskleri, zımpara yüzeyi koruyucu kapak kenarının altında kalacak şekilde yerleştirilmelidir. Yanlış yerleştirilen ve koruyucu kapak kenarının üzerinde kalan zımpara diski, yeteri kadar korunamaz.

c) Koruyucu kapak elektrikli alete güvenli biçimde takılmış olmalı ve kullanıcıya zımpara gövdesinin mümkün olduğunca küçük bir parçası görünür şekilde, en üst seviyede güvenli olacak şekilde ayarlanmalıdır. Koruyucu kapak; kopan parçalardan, zımpara gövdesi ile tesadüfi temasın ve gisiyi yakabilecek ateşlemelerden korumaya yardımcı olur.

d) Zımpara gövdeleri yalnızca tavsiye edilen ek opsiyonlar ile kullanılmalıdır. Örn.: Bir kesme diskinin yan yüzeyi ile asla zımparalamayın. Kesme diskleri, diskin kenarı ile malzeme çıkarmak için kullanılır. Bu zımpara gövdesine yan bir kuvvet uygulama yapılabilir.

e) Daima sizin seçtiğiniz zımpara diski için doğru büyüklükteki ve şekildeki, hasarsız gerilim flanş kullanın. Uygun flanşlar zımpara diskinin destekler ve bu sayede bir zımpara diski kırılması tehlikesini azaltır. Kesme diski flanşları diğer zımpara diski flanşlarından ayrılabilir.

f) Daha büyük elektrikli aletlerden kullanılan zımpara diski kullanmayın. Daha büyük elektrikli aletlerin zımpara diskleri, daha küçük elektrikli aletlerin daha yüksek devir sayıları için uygun değildir ve kırılabilir.

4.4 Zımparalı kesme hakkında diğer özel güvenlik bilgileri:

a) Kesme diskinin engellemeyin veya çok yüksek baskı uygulamayın. Aşırı derin kesikler uygulamayın. Kesme diskinin aşırı yüklenmesi; zorlanmayı artırır, takılma veya engelleme sıklığını artırır ve bundan ötürü bir tepme veya zımpara gövdesinin kırılma olasılığını artırır.

b) Dönen kesme diskinin ön ve arka bölgesinden uzak durun. Kesme diskinin işlenen parçadan ayrılırken, bir tepme durumunda elektrikli alet dönen disk ile doğrudan sizin üzerinize gelebilir.

c) Kesme diski takıldığında veya çalışmayı durdurduğunuzda, cihazı kapatın ve disk tamamıyla durana kadar sabit tutun. Dönmeye

devam eden kesme diskinin keskinlikle çalışmayınız; aksi takdirde bir tepme oluşabilir. Takılma sebebini tespit edin ve kaldırın.

d) Elektrikli aleti, işlenen parça içinde kaldığı sürece yeniden açmayın. Kesme işleminde devam etmeden önce, kesme diskinin tam devir sayısına ulaşmasını bekleyin. Aksi takdirde disk takılabilir, işlenen parçadan fırlayabilir veya bir tepmeye sebep olabilir.

e) Takılan bir kesme diskinden ötürü tepme riskini azaltmak için plakaları veya işlenen parçaları destekleyin. Büyük işlenen parçalar kendi ağırlıklarında bükülebilir. İşlenen parça, diskin her iki tarafından da desteklenmeli, aynı zamanda hem kesgininin yakınında, hem de kenarda desteklenmelidir.

f) Oluşan duvarlar ve diğer görünmeyen alanlarda, “cep kesiklerde” özellikle dikkat edin. Giren kesme diski; gaz veya su hattı, elektrik hattı veya diğer nesnelere keserken bir tepmeye sebep olabilir.

4.5 Zımpara kağıdı ile zımparalama hakkında özel güvenlik bilgileri:

a) Aşırı büyük zımpara kağıdı kullanmayın; bunun yerine üretici bilgilerinin zımpara kağıdı boyutlarına uyun. Zımpara tablasından çıkan zımpara kağıtları, yaralanmalara sebep olabilir ve bunun yanında zımpara kağıtlarının engellenmesine, aşınmasına veya tepmeye sebep olabilir.

4.6 Sadece WEV 15-125 Quick HT, WEV 15-125 Quick HT, WEV 15-125 Quick Inox, WEV 17-125 Quick Inox RT için: Cıvalamak için özel güvenlik uyarıları:

Polisaj başlığında gevşek parçalarla, özellikle de sabitleme kablolarına izin vermeyin. Sabitleme kablolarını toplayın veya kısıtlayın. Gevşek, birlikte dönen sabitleme kabloları parmaklarınızı tutabilir veya iş parçasına sıkışabilir.

4.7 Tel fırça ile çalışma hakkında özel güvenlik bilgileri:

a) Tel fırçaların normal kullanımda da tellerini kaybettigiğine dikkat edin. Tellere çok yüksek baskı uygulamayın. Uçuşan tel parçaları kolayca ince kıyafet ve/veya deriye nüfuz edebilir.

b) Bir koruyucu kapak tavsiye ediliyorsa, koruyucu kapak ile tel fırçanın temas etmesini önleyin. Tabla ve kap fırçaların baskı ve merkezkaç kuvveti ile yarıçapı artabilir.

4.8 Diğer güvenlik uyarıları:



UYARI - Daima bir koruyucu gözlük kullanın.



UYARI - Elektrikli aleti her zaman iki eliniz ile kullanın.

Zımpara malzemesi ile birlikte temin edildiğinde ve kullanmanız gerektiğinde ara katman kullanın.

Alet ve aksesuar üreticisinin bilgilerine dikkat edin!

Diskleri yağ ve darbeye karşı koruyun!

Zımpara diskleri dikkatli biçimde üretici talimatlarına göre saklanmalı ve kullanılmalıdır.

Kaba işleme için asla kesme diskleri kullanmayın! Kesme diskinin yandan baskı uygulanmamalıdır.

İşlenen parça sağlam durmalı ve kaymaya karşı emniyete alınmalıdır, örn: germe tertibatı ile. Büyük işlenen parçalar yeterli derecede desteklenmelidir.

Ek aletler dişli set ile kullanılırken, milin ucu zımpara aletinin delikli zeminine temas etmemelidir. Ek aletin içindeki dişlerin, milin uzunluğunu alabilecek kadar uzun olmasına dikkat edin. Ek aletin içindeki dişler, iş milindeki dişlere uymalıdır. Mil uzunluğu ve mil dişi bkz. sayfa 4-5 ve bölüm 14. Teknik veriler.

Sabit bir süpürme sistemi monte edilmesi tavsiye edilir. Daima bir FI koruyucu şalteri (RCD) maks. 30 mA'lık çıkış akımı ile önceden açın. Açılı taşlamanın FI koruyucu şalter tarafından kapatılması durumunda makine kontrol edilmeli ve temizlenmelidir. Bakınız Bölüm 9. Temizleme.

Hasar görmüş, düzensiz veya titreyen aletler kullanılmamalıdır.

Gaz veya su borularında, elektrik hatlarında ve taşıyıcı duvarlarda (statik) hasar oluşmasını önleyin.

Herhangi bir ayar, alet değişikliği veya bakım yapılmadan önce fişi prizden çıkarın.

Metabo S-automatic emniyet kavraması. Emniyet kavraması çalıştığı anda makine hemen kapatılmamalıdır!

Hasarlı veya aşınmış bir ek tutma yeri değiştirilmelidir. Arızalı ek tutma yeri ile makine çalıştırılmamalıdır.

Hasarlı veya aşınmış bir koruyucu kapak değiştirilmelidir. Arızalı koruyucu kapak ile makine çalıştırılmamalıdır.

Küçük işlenen parçaları sabitleyin. Örn. bir mengene içine takın.

Toz yükünü azaltma:



UYARI - Zımpara kağıdı ile zımparalama, kesme, zımparalama, delme ve diğer işlerde oluşan bazı tozlar; kanser, doğumda sakatlık veya diğer gelişim zararlarına sebep olabileceği bilinen kimyasallar içerir. Bu kimyasallardan bazıları:

- Kurşun içeren boyadaki kurşun,
 - Duvar taşı, çimento ve diğer duvar malzemelerindeki mineral toz ve
 - kimyasal işlenmiş ahşaptaki arsenik ve krom.
- Sizin içerisinde bulunduğunuz risk, bu tür işleri ne tür sıklıkla yaptığınıza bağlıdır. Bu kimyasallar ile olan riskinizi azaltmak için: İyi havalandırılan bir ortamda çalışın ve izin verilen koruyucu donanım, örn. özel olarak mikroskobik boyuttaki partikülleri filtrelemek için üretilen toz maskeleri gibi kullanın.

Aynı durum, bazı ahşap türleri (meşe veya akgürgen tozu), metal, asbest gibi diğer malzemeler için de geçerlidir. Diğer bilinen hastalıklar; alerjik reaksiyonlar, solunum yolu hastalıklarıdır. Tozun vücudunuza nüfuz etmesini önleyin.

Malzeme, personel, kullanım durumu ve kullanım yeri için geçerli yönetmelikleri ve ulusal direktifleri dikkate alın (örn. iş güvenliği yönetmelikleri, imha etme).

Oluşum yerinde oluşan partikülleri toplayın, çevrede birikintileri engelleyin.

Özel çalışmalar için uygun aksesuar kullanın. Böylece daha az partikül kontrolsüz bir şekilde çevreye dağılır.

Uygun bir toz emme kullanın.

Toz yükünü azaltmak için:

- Dışarı çıkan partikülleri ve makinenin dönüş havasını doğrudan kendinize veya yakında bulunan kişilere veya birikmiş toza yönlendirmeyin,
- bir emme tesisi ve/veya hava temizleyici kullanın,
- çalışma alanını iyi şekilde havalandırın ve tozları emerek temiz tutun. Süpürmek veya hava püskürtmek tozu havalandırır.
- Koruyucu kıyafetlerde toz emme veya yıkama uygulayın. Hava püskürtme, silkeleme veya fırçalama uygulanmamalıdır.

5. Genel bakış

Bkz. Sayfa 2.

- 1 Hızlı germe somunu *
- 2 Destek flanş
- 3 Mil
- 4 Mil ayarlama düğmesi
- 5 Açma/kapama şalter sürgüsü *
- 6 Tutamak
- 7 Elektronik sinyal göstergesi *
- 8 Devir sayısı ayarı için ayar düğmesi *
- 9 Şalter*
- 10 Açma kilidi *
- 11 Ek tutma yeri / titreşim azaltıcı ek tutma yeri *
- 12 Koruyucu kapak
- 13 İki delikli somun *
- 14 İki delikli anahtar *
- 15 Koruyucu kapak sabitleme için kol

* donanımına bağlı / ürün kapsamında değil

6. İşletime alma

 İşletime almadan önce, tip plakasında belirtilen şebeke geriliminin ve şebeke frekansının akım şebekenizin verileriyle uyum sağlamadığını karşılaştırın.

 Daima bir FI koruyucu şalteri (RCD) maks. 30 mA'lık çıkış akımı ile önceden açın.

6.1 Ek tutma yerini takma

 Sadece ek tutma yeri (11) kullanarak çalışın! Ek tutma yerini makinenin sağ ve sol yüzeyine sağlam biçimde vidalayın.

6.2 Koruyucu kapak takma

 Güvenlik sebeplerinden ötürü yalnızca ilgili zımpara gövdesi için öngörülen koruyucu

kapağı kullanın! Ayrıca bakınız bölüm 11. Aksesuarlar!

Zımparalama için koruyucu kapak

Taşlama taşları, lamel zımpara tablası, elmas kesme diski ile çalışmak için belirlenmiştir.

Bkz. sayfa 3, resim C.

- Kola (15) basın ve basılı tutun. Koruyucu kapağı (12) gösterilen yere takın.
- Kolu bırakın ve koruyucu kapağı, kol kilitlenene kadar döndürün.
- Kola basın ve koruyucu kapağı, kapalı alanı kullanıcıyı gösterecek şekilde döndürün.
- Doğru oturduğunu kontrol edin: Kol yerine oturmalı ve koruyucu kapak dönmemelidir.

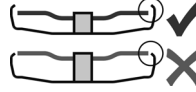

Yalnızca koruyucu kapağı en az 3.4 mm aşan ek aletleri kullanın. (Ters sırayla çıkarın.)

7. Zımpara diskini takma

 Tüm ekipman değişimi sırasında: Fişi prizden çıkarın. Makine kapalı olmalı ve mil durmalıdır.

 Kesme diski ile yapılan çalışmalarda güvenlik sebeplerinden ötürü zımparalı kesme koruyucu kapak (bkz. Bölüm 11. Aksesuarlar) kullanın.

7.1 Mil ayarlaması

- Mil ayarlama düğmesine (4) basın ve mili (3) el ile, mil ayarlama düğmesi hissedilir biçimde yerine oturana kadar döndürün.

7.2 Zımpara diskini yerleştirme

Bkz. sayfa 2, resim A.

- Destek flanşını (2) milin üzerine takın. Mil üzerinde dönmediğinde doğru oturmuş demektir. Sadece W 9-100: Destek flanşını iki delikli anahtar yardımıyla, küçük bant (16 mm yarıçaplı) yukarıya bakacak şekilde milin üzerine vidalayın.
- Zımpara diskini destek flanşının (2) üzerine yerleştirin. Zımpara diski destek flanşının üzerinde eşit derecede durmalıdır.

7.3 Hızlı germe somunu sabitleme/çözme (donanımına bağlı)



Hızlı germe somunu (1) sabitleme:

 Hızlı germe somunu (1) sadece "Metabo Quick-System" bulunan makinelere takılmalıdır. Bu makineler, kırmızı (4) "M-Quick" harfli kırmızı mil ayarlama düğmesiyle tanınabilir

 Ek alet gerilme alanında 7,1 mm'den daha kalınsa, hızlı germe somunu kullanılmamalıdır! İki delikli somunu (13) bu durumda iki delikli anahtar (14) ile kullanın.

- Mil ayarlama (bkz. Bölüm 7.1).

tr TÜRKÇE

- Hızlı germe somununu (1) milin (3) üzerine yerleştirirken 2 ucunu, milin 2 boşluğunu tutmasına dikkat edin. Bkz. resim, sayfa 2.
- Hızlı germe somununu el ile saat yönünde sıkın.
- Zımpara diskini saat yönünde güçlüce döndürerek hızlı germe somununu sabitleyin.

Hızlı germe somununu (1) çözme:

 Yalnızca hızlı germe somunu (1) takıldığında mil, kırmızı M Quick mil ayarlama düğmesi (4) ile durdurulabilir!

- Kapattıktan sonra makine dönmeye devam eder.
- Zımpara diski durmadan kısa bir süre önce kırmızı M Quick mil ayarlama düğmesine (4) basın. Hızlı germe somunu (1) kendiliğinden yaklaşık yarım tur gevşer ve ilave çaba veya alet gerektirmeden sökülebilir.

7.4 İki delikli somun sabitleme/çözme (donanıma bağlı)

İki delikli somun (13) sabitleme:

İki delikli somunun 2 yüzeyi de farklıdır. İki delikli somunu aşağıdaki gibi milin üzerine takın:

Bkz. sayfa 2, resim B.

- X) İnce zımpara disklerinde:

İki delikli somun (13) bandı yukarı göstermelidir; bu sayede zımpara diski güvenli biçimde gerilebilir.

Y) Kalın zımpara disklerinde:

İki delikli somun (13) bandı aşağı göstermelidir; bu sayede germe somunu güvenli biçimde milin üzerine takılabilir.

Z) Sadece W 9-100:

İki delikli somun bandı aşağı veya düz yüzey yukarı gösterir.

- Mil ayarlama. İki delikli somunu (13) iki delikli anahtar (14) ile saat yönünde sıkın.

İki delikli somunu çözme:

- Mil ayarlama (bkz. Bölüm 7.1). İki delikli somunu (13) iki delikli anahtar (14) ile saat yönünün tersine çevirerek çıkarın.

8. Kullanım

8.1 Devir sayısı ayarlama (donanıma bağlı)

Ayar düğmesinde (8) tavsiye edilen devir sayısını ayarlayın. (Küçük sayı = küçük devir sayısı; büyük sayı = yüksek devir sayısı)

Zımparalı kesme, taşlama taşları, zımpara kabı, elmas kesme diski: **yüksek devir sayısı**

Fırça: **orta devir sayısı**

Zımpara tablası: **düşükten ortaya kadar devir sayısı**

Not: Cilalama işleri için açılı cilalayıcımızı tavsiye ediyoruz.

8.2 Açma/Kapama

 Makineyi daima iki el ile kullanın.

 İlk önce çalıştırıp, sonra ek aleti işlenen parçaya getirin.

 Gözetimsiz bir çalışmadan kaçının; fişi prizden çıkarılırken veya bir elektrik kesintisi olduğunda mutlaka makineyi kapatın.

 Sürekli çalışma durumunda, makine elden çıksa bile çalışmaya devam eder. Bu yüzden makineyi daima öngörülen tutma yerlerinden sabit tutun, güvenli bir duruşa geçin ve odaklanarak çalışın.

 Makinenin toz ve talaşları kaldırmasını veya içine çekmesini önleyin. Makineyi kapattıktan sonra ancak motor da tamamıyla durduğunda kaldırın.

Şalter sürgülü makineler:

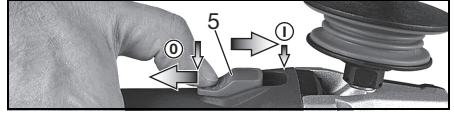

Açma: Şalter sürgüsünü (5) öne itin. Sürekli çalıştırmak için yerine kilitlene kadar aşağı itin.

Kapama: Şalter sürgüsünün arka ucunu (5) basın ve bırakın.

“Kanat şalter” bulunan makinelerde (Basılı tutarak çalışma özellikli):

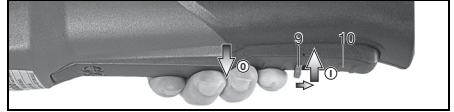

Açma: Açma kilidini (10) ok yönünde itin ve şalter düğmesini (9) basın.

Kapama: Şalter düğmesini (9) bırakın.

W...RT tanımlı makineler:

Anlık açma (basılı tutarak çalışma özellikli)

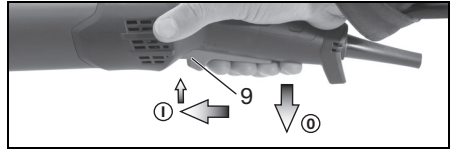

Açma: Şalter düğmesini (9) öne doğru itin ve sonra şalter düğmesini (9) yukarıya çekin.

Kapama: Şalter düğmesini (9) bırakın.

W...RT tanımlı makineler:

Sürekli çalışma (donanıma bağlı)

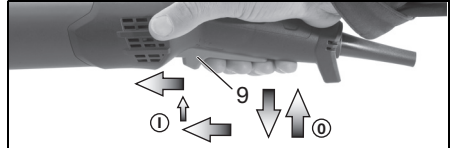

Açma: Makineyi yukarıda açıklandığı gibi açın. Şimdi şalter düğmesini (9) bir defa daha öne doğru itin ve şalter düğmesini (9) sabitlemek için (sürekli çalışma) öndeki konumda yükünü azaltın.

Kapama: Şalter düğmesini (9) yukarıya doğru basın ve bırakın.

8.3 Çalışma bilgileri

Zımparalama ve zımpara kağıdı ile zımparalama:

Makineye ölçülü bastırın ve yüzeyin üzerinde, işlenen parçanın çok sıcak olmaması için ileri geri hareket ettirin.

Kaba işleme: İyî bir iş sonucu elde etmek için 30° - 40°'lik bir açı ile çalışın.

Zımparalı kesme:

Zımparalı kesme sırasında **daima ters yönde (bkz. Resim) çalışın**. Aksi takdirde makinenin kontrolsüz biçimde kesikten fırlama tehlikesi oluşur. Ölçülü, işlenecek malzemeye uyan takviye ile çalışın. Takmayın, bastırmayın, sallamayın.

Tel fırça ile çalışma:

Makineye ölçülü bastırın.

8.4 Dişli muhafazasının döndürülmesi

Bkz. sayfa 3, res. D.

- Elektrik fişini çekin.
- Kolu (15) sabitleme vidasını (a) sökün. Vidayı, kolu (sac parçasıyla birlikte) söküp ve çıkarın.
- 4 dişli muhafazası vidasını (b) sökün. **DİKKAT!** **Dişli muhafazasını çekmeyin!**
- Dişli muhafazasını çekmeden istediğiniz konuma çevirin.
- 4 dişli muhafazası vidasını (b) mevcut dişlere vidalayın! Sıkma momenti = 3,0 Nm +/- 0,3 Nm.
- Kolu konumuna bastırın yayı yana itin ve kolu (15) (sac parçasıyla birlikte) tekrar takın, sabitleme vidası (a) ile vidalayın. Sıkma momenti = 5,0 Nm +/- 0,5 Nm. Kolu doğru çalışıp çalışmadığını kontrol edin: yay gerginliği altında olmalıdır.

9. Temizleme

İşleme sırasında elektrikli aletin iç kısmından partiküller çıkabilir. Bu durum elektrikli aletin soğutmasını kısıtlayabilir. İletken birikintiler, elektrikli aletin koruma izolasyonunu sınırlayabilir ve elektriksiz tehlikelere sebep olabilir.

Elektrikli aletin; düzenli, sıkça ve iyice tüm ön ve arka havalandırma olukları süpürülmeli veya alete kuru hava üflenmelidir. Elektrikli aleti önceden enerji beslemesinden ayırın ve bu esnada koruyucu gözlük ve toz maskesi takın.

10. Arıza giderme

VTC ve TC elektronik bulunan makineler:



Elektronik sinyal göstergesi (7) yanar ve yük devir sayısı azalır (W...RT değil).

Makineye yüklenme çok yüksek! Makineyi, elektronik sinyal göstergesi sönene kadar boşta çalıştırın.



Makine çalışmıyor. Elektronik sinyal göstergesi (7) (donanıma bağlı) yanıp söner. Tekrar çalışma koruması devreye

girdi. Makine açikken fiş takıldıysa veya elektrik akımı bir aradan sonra tekrar oluştuğuyduysa, makine çalışmaz. Makineyi kapatıp yeniden açın.

11. Aksesuar

Sadece orijinal Metabo aksesuarlarını kullanın. Bkz. Sayfa 6.

Sadece bu kullanım kılavuzunda belirtilen taleplere ve karakteristik verilere uygun aksesuar kullanın.

A Kesmeye karşı koruyucu kapak klips / zımparalı kesme için koruyucu kapak

Kesme diski, elmas kesme diski ile çalışmak için belirlenmiştir. Takılı olan kesmeye karşı koruyucu kapak klips ile koruyucu kapak kesmeye karşı koruyucu hale gelir.

B Zımparalı kesme için süpürge koruyucu kapak

Taş plakalarını elmas kesme diskinden ayırmak için belirlenmiştir. Taş tozlarını uygun bir süpürme cihazı ile süpürme sırasında destek ile süpürme için.

C Yüzey taşlama için süpürge koruyucu kapak

Beton, şap, ahşap ve plastiklerin elmas diskler veya fiber diskler ve uygun taşlama diskleri ile taşlanması için tasarlanmıştır. Taş, ahşap ve plastik tozlarını uygun bir süpürme cihazı ile emmek için bağlantı ağız ile. Kıvılcımların emilmesi veya metalleri taşlamak için uygun değildir.

D Toz koruyucu filtre

İnce gözenekli filtre, kaba parçacıkların motor gövdesine girmesini önler. Düzenli aralıklarla çıkarın ve temizleyin.

E El koruyucu

Destek tablası, zımpara destek tablası, tel fırça ve hızlı elmas delici ile çalışmak için belirlenmiştir.

Yan ek tutma yerinin altına el koruyucu takın.

F Ek tutamak için çok amaçlı braket

Çeşitli kol pozisyonlarına izin verir.

G Braket ek tutamak

Aksesuar komple programı için bkz. www.metabo.com veya katalog.

12. Onarım



Elektrikli aletlerde onarımlar sadece bir elektrik uzmanı tarafından yürütülmelidir!

Hasarlı bir elektrik hattı yalnızca Metabo Servisi vasıtasıyla temin edilebilen özel ve orijinal bir metabo elektrik hattı ile değiştirilmelidir.

Onarıma ihtiyaç duyan Metabo elektrikli aletlerde lütfen Metabo temsilcisi ile iletişime geçiniz. Adresler için bkz. www.metabo.com.

Yedek parça listesini www.metabo.com adresinden indirebilirsiniz.

13. Çevre koruması

Oluşan zımpara tozu zararlı maddeler içerebilir. Uygun biçimde imha edin.

tr TÜRKÇE

Kullanılmış makinelerin, ambalajların ve aksesuarların geri dönüşümü ve çevreye uygun imhası için yerel talimatlara uyun.



Sadece AB ülkeleri için: Elektrikli aletleri ev atığına atmayın! Atık Elektrikli ve Elektronik Eşya ile ilgili 2012/19/AB yönetmeliği ve ulusal hukuka uyarlanması uyarınca kullanılmış elektrikli aletler ayrı şekilde toplanıp çevreye uygun bir geri dönüşüme gönderilmelidir.

L_{WA} = Ses performans seviyesi

K_{PA} , K_{WA} = Kararsızlık

Çalışma esnasında ses seviyesi 80 dB(A) aşabilir.



Koruyucu kulaklık takınız!

14. Teknik veriler

Sayfa 4'te bulunan bilgiler için açıklamalar. Teknik ilerleme kapsamında değişiklikler saklıdır.

\emptyset = maks. Ek alet yarıçapı

$t_{max,1}$ = maks. ek alet izin verilen kalınlığı, iki delikli somun kullanırken gerilme bölgesinde (13)

$t_{max,2}$ = maks. ek alet izin verilen kalınlığı, germe somunu kullanırken gerilme bölgesinde (1)

$t_{max,3}$ = Taşlama taşı/kesme diski:
maks. izin verilen ek alet kalınlığı

M = mil dişi

l = Zımparalayıcı mil uzunluğu

n^* = Boşta çalışma devir sayısı (azami devir sayısı)

n_V^* = Boşta çalışma devir sayısı (ayarlanabilir)

P_1 = nominal giriş akımı

P_2 = çıkış akımı

m = elektrik kablosuz ağırlık

EN 60745 uyarınca ölçüm değerleri tespit edilmiştir.

Koruma sınıfı II kapsamında makine

~ Dalgalı akım

* WE... tanımlı makineler : Yüksek enerjili, yüksek frekanslı parazitler; devir sayısında dalgalanmalara neden olabilir. Bunlar parazitler azaldığında tekrar kaybolur.

Belirtilen teknik veriler toleranslıdır (geçerli standartlara uygun).



Emisyon değerleri

Bu değerler elektrikli aletin emisyonunu tahmin etmeye ve farklı elektrikli aletleri kıyaslamaya yarar. Kullanım koşuluna, elektrikli aletin veya kullanılan aletin durumuna göre gerçek yük daha yüksek veya daha düşük olabilir. Tahmin için çalışma molarlarını ve daha düşük yüklü dönemleri dikkate alınız. Uyarlanmış tahmin değerleri nedeniyle kullanıcı için uygun koruma önlemleri belirleyiniz, örn. düzenleme ile ilgili önlemler.

Titreşim toplam değeri (üç yönün vektör toplamı)

EN 60745 uyarınca tespit edilmiştir:

$a_{h, SG}$ = Titreşim emisyon değeri (üst yüzey zımparalama)

$a_{h, DS}$ = Titreşim emisyon değeri (zımpara tablası ile zımparalama)

$a_{h, P}$ = Titreşim emisyon değeri (Cilalama)

$K_{h, SG/DS/P}$ = Güvensizlik (titreşim)

Tipik A değerlendirilmiş ses seviyesi:

L_{pA} = Ses basınç seviyesi

17030031_tr_1221

Metabowerke GmbH
Metabo-Allee 1
72622 Nuertingen
Germany
www.metabo.com

metabo[®]
PROFESSIONAL POWER TOOL SOLUTIONS